



HeusTractors

Stougjesdijk 153 3271 KB

Mijnsheerenland NL

info@heustractors.com

+31 (0) 186 61 2333



EUROTRAC W12 F

Serienmäßig ausgestattet mit:

- Yanmar Stufe-V
- 3-Zylinder, 44 PS
- Joystick-Steuerung
- Extra Hydr. Funktion auf Joystick
- Schnellwechsler
- Hydrostatisch mit 2 Fahrgeschwindigkeiten
- Hochbelastbare Achsen mit Nabenuntersetzung
- LED-Leuchten/Arbeitsscheinwerfer
- Breitreifen 19.0/45-17

32.200,00 €

Spezifikationen

ANDERE

Dieseltank	45
Wassertank	40

ELEKTRISCHE INFORMATIE

Elektrisches System	12 V
Kapazität der Batterie	70

GEWICHT

Eigenes Gewicht	2520
Heberahmen horizontal & Maschine gerade	1400
Heberahmen horizontal und Maschine gekippt	1000 kg
Max. Tragfähigkeit	2000

HYDRAULISCHES SYSTEM

Arbeitsbelastung	180 bar
Ölausbeute	50

HYDRAULISCHES SYSTEM MOTOR

Kühlung

Flüssigkeit

Motorleistung

44

Technische Zeichnung

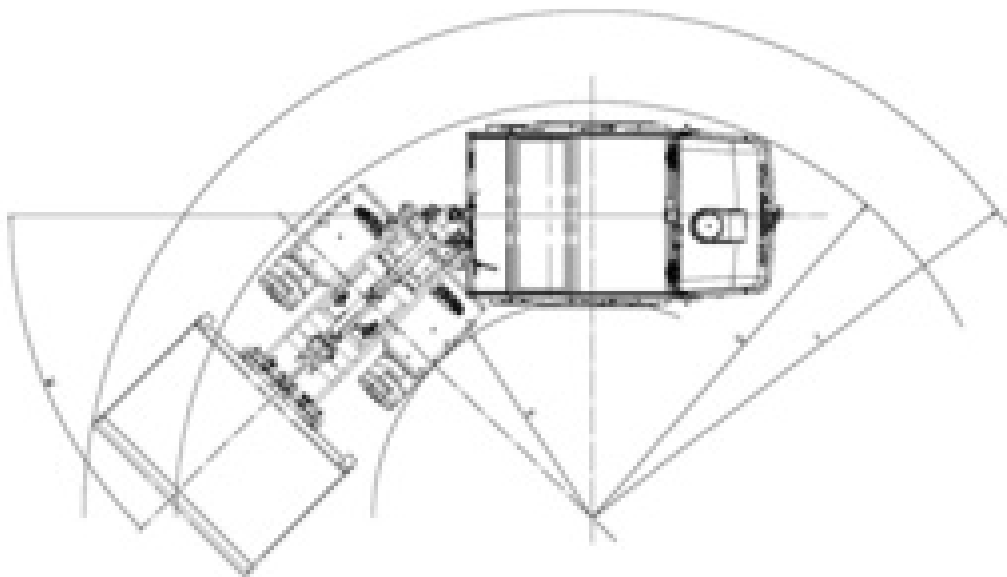
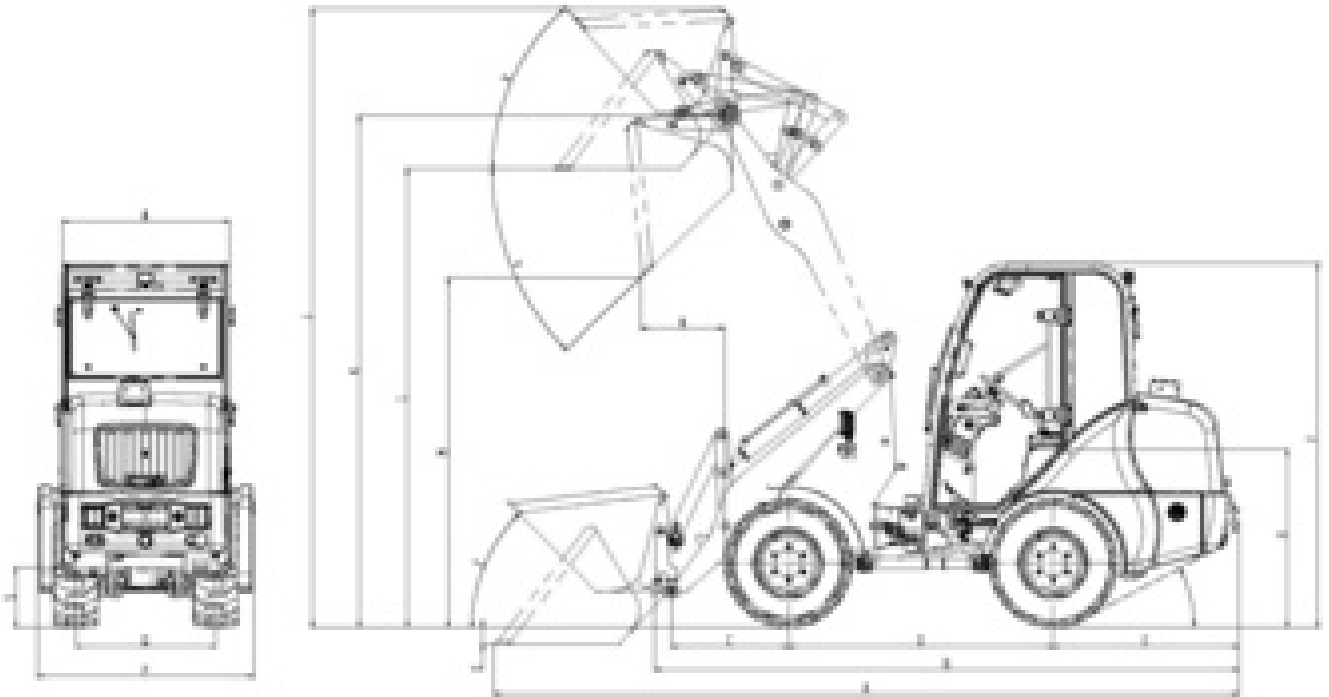

(A) Gesamtlänge mit Behälter	4650
(B) Gesamtlänge ohne Behälter	3720
(C) Drehpunkt der Mulde	710
(D) Radstand	1730
(E) Hinterer Überhang	1140
(F) Höhe bis zur Oberkante des Daches	2340
(H) Sitzhöhe	1310
(J) Gesamte Arbeitshöhe	3710
(K) Maximale Hubhöhe	2900
(L) Ladehöhe	2750
(M) Auskipphöhe	2180
(N) Reichweite (m)	550
(O) Grabtiefe	60
(P) Gesamtbreite	1500
(Q) Spurweite	1040
(S) Bodenfreiheit	255
(T) Äußerer Durchmesser	3250
(U) Wendekreis	2750
(V) Innerer Wendekreis	1500
(W) Rotationswinkel	45
(X) Kippwinkel bei max. Hubhöhe	48
(Y) Auskippwinkel	45
(Z) Kippwinkel	50

Fotos







